

/ BROKK 70

Le Brokk 70 est la solution idéale pour une démolition sûre et efficace dans les espaces confinés. Comparé à son prédécesseur, le Brokk 60, le Brokk 70 a une capacité 100% supérieure de démolition. Alliant puissance, faible encombrement et poids léger, le Brokk 70 travaillera là où les travaux ne peuvent être mécanisés. Equipé du système électrique intelligent SmartPower™ et d'un système hydraulique léger, le Brokk 70 aligne les performances. Avec un Brokk 70, plus besoin d'utiliser des outils portatifs lourds.

- Poids léger 560 kg
- Brokk SmartPower™ 9,8 kW
- Fonctionne sur 16 Amp
- Très compact - se faufile partout



Marteau illustré: BHB 105. Fraise: BDC 40.
Diagramme charge & stabilité sur demande



CARACTERISTIQUES

Vitesse de rotation	6,5 sec/245°
Vitesse maxi de transport	2,7 km/h; 0,75 m/s
Pente maxi	30°
Capacité syst.hydraulique	27 l
Type de pompe	Pompe à piston variable
Pression système	17 MPa
Débit pompe 50 Hz	27 l/min
60 Hz	32 l/min
Technologie	SmartPower™
Moteur électrique	ABB
Puissance*	9,8 kW
Courant nominal*	16 A
Dispositif démarrage	Démarrage direct
Commande	SmartRemote™, portable
Signal	Digital
Transmission	Radio/Câble
Portée, radio	Jusqu'à 300 m
Poids engin**	560 kg
Poids outil recommandé	105 kg
Niveau sonore LWA***	90 dB(A)

*Valeable pour 400V/50 Hz et 440V/60 Hz

**Hors outils & options

***Mesuré selon directive 2000/14/EC

OPTIONS

Protection vérin
Refroidissement système
Refroidissement marteau
Patins métalliques
Vaporisation anti-poussières NOUVEAU!
Pulvérisation eau marteau
Fonction hydraulique suppl.
Crochets levage (points de levage standard)
Kit alarme+gyrophare

DIMENSIONS

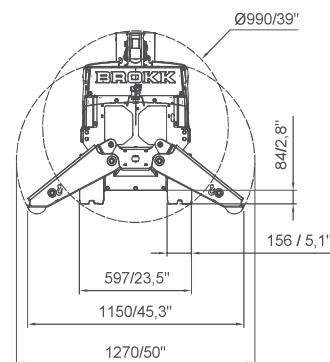
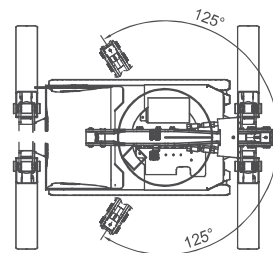
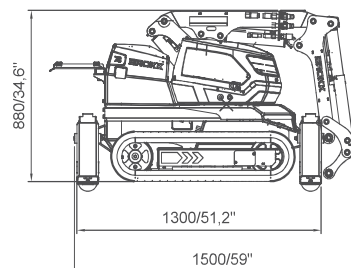

GAMME

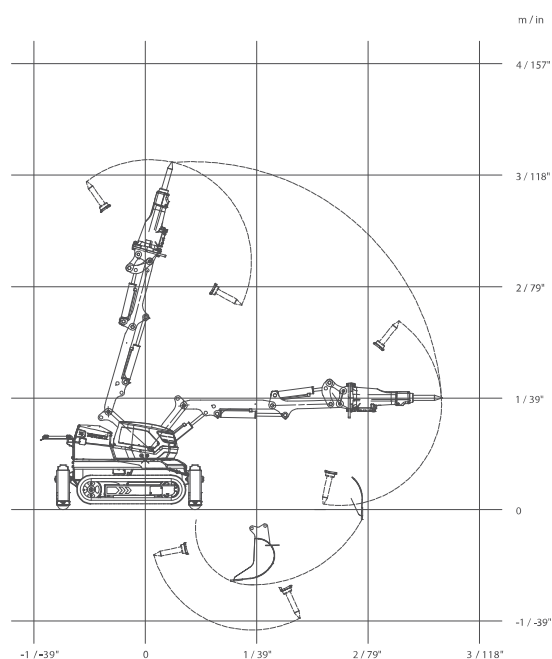

Les informations techniques sont données à titre indicatifs et sont susceptibles de varier